

62-82
Ф59

З. Л. Фінкельштейн
П. М. Андренко
О. В. Дмитрієнко

НАДІЙНІСТЬ ТА ЕКСПЛУАТАЦІЯ ГІДРОМАШИН ТА ГІДРОПРИВОДІВ

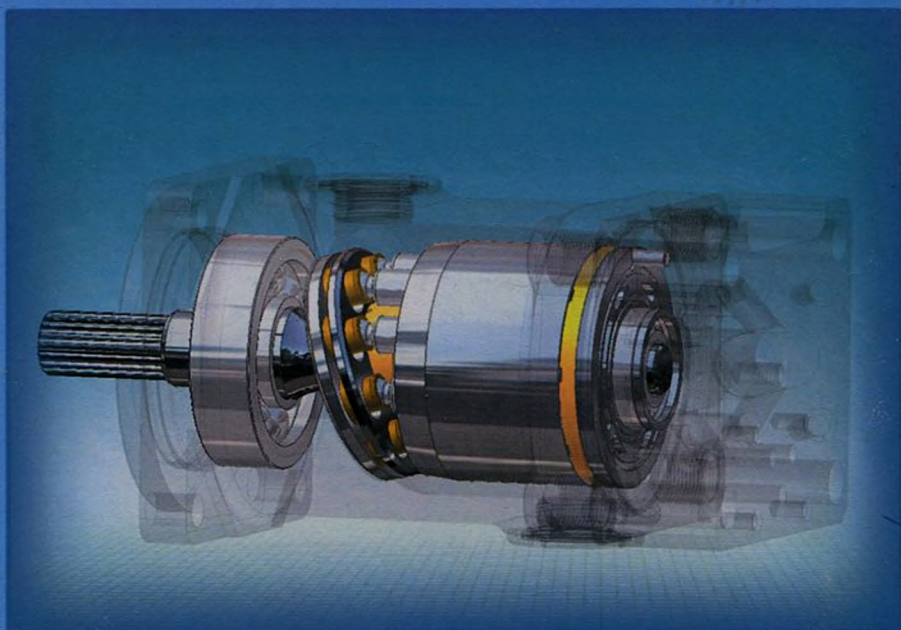

Навчальний посібник

“

”

• • • ,
• • • ,
• • •

62-85. 681.587

34.447 73

59

“ ” () ;

“ » () ;

“ » () .

:

() ;

“ ” () .

(6 5.07.2013)

59

“ ” : .
/ . , . ; .
- : , 2013. - 142 .

“ ” , -

62-85. 681.587

34.447 73

© . ,
 ,
 , 2013

© , 2013

© . , 2013

.....	4
1.	6
1.1.	6
1.2.	10
1.3.	19
2.	23
2.1.	23
2.2.	26
2.3.	36
2.4.	37
3.	51
3.1.	51
3.2.	55
4.	60
4.1.	60
4.2.	65
4.3.	70
4.4.	72
5.	75
5.1.	75
5.2.	76
5.3. “ - ”	79
5.4.	82
5.5.	84
5.6. ()	85
5.7.	87
5.8.	89
5.9.	91
6.	104
6.1.	104
6.2.	105
6.3.	111
6.4.	113
6.5.	118
6.6.	124
.....	133
.....	140